

自动化 软起动器

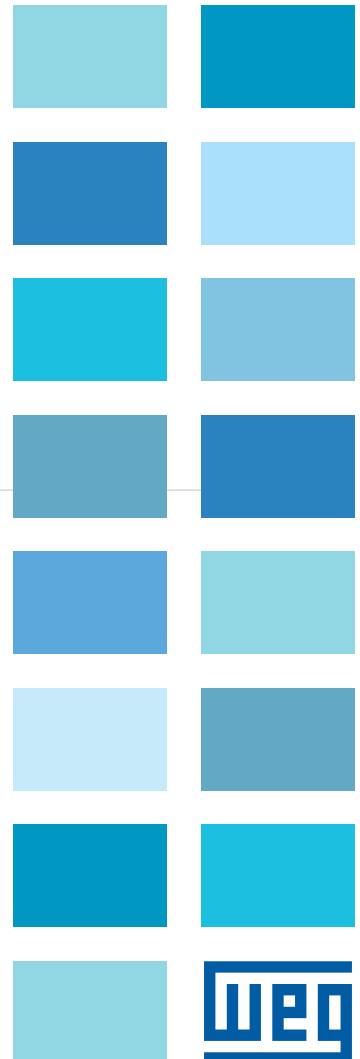
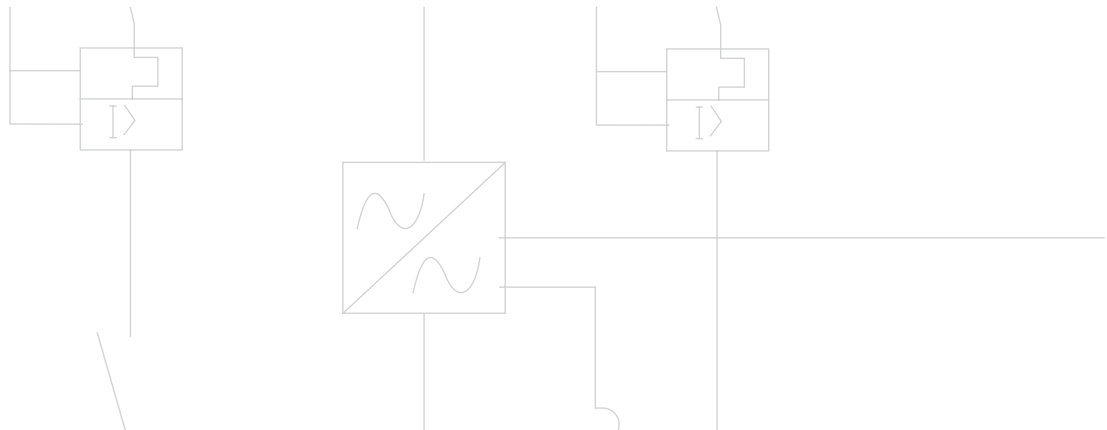

3 -

3 -

软起动器



软起动器是一种用于三相异步电机加减速和保护的静态起动装置，通过调整晶闸管导通角控制电机电压实现电机平滑起停。适当调整参数后电机可以根据负载情况调整转矩输出，因此所需起动电流降至最低。

WEG 软起动器产品内置一流的微处理器全数字化控制技术，专为保证异步电机的最佳起停性能而设计，是一款功能齐全、高性价比的解决方案。操作面板参数调整简单，调试和操作方便。电机起停和保护功能简单高效，性能出类拔萃。



电机起动方法比较

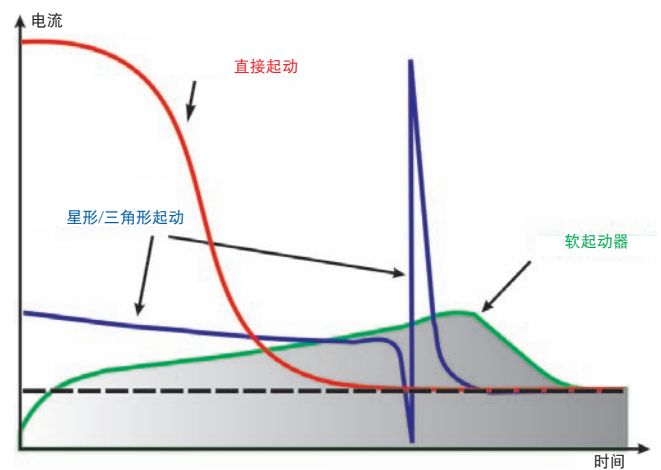

SSW-05



SSW-05 增强型微型软启动器以 DSP (数字信号处理器) 为核心, 专为提供出色的电机起停性能而设计, 具有优异性价比。操作面板参数设置轻松, 简化启动和运行操作。结构紧凑, 优化电气柜空间。此外它还带有电机保护功能。

优势

- 降低联轴器及其他传动装置 (齿轮箱、皮带轮) 在启动时的应力。
- 降低机械应力, 延长电机和机械部件使用寿命。
- 易于操作、编程和维护。
- 电气接线简单。
- 内置旁路, 缩小体积并节约能源。
- 最高工作温度 55°C (122° F)。

应用

- 叶片式真空泵
- 离心泵
- 螺杆式压缩机 (轻载启动)
- 轴流式风机 (低惯量和低负载)

认证



SSW-05接线图

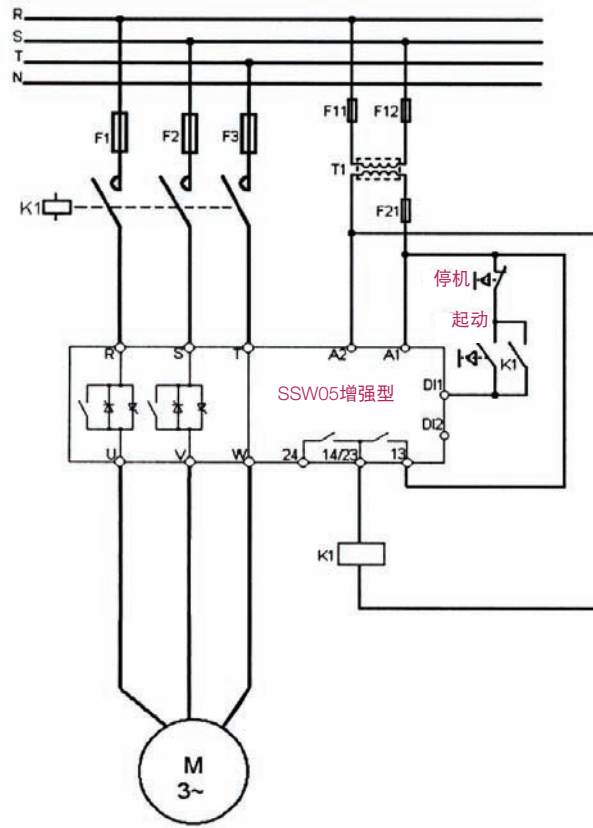

设置和指示

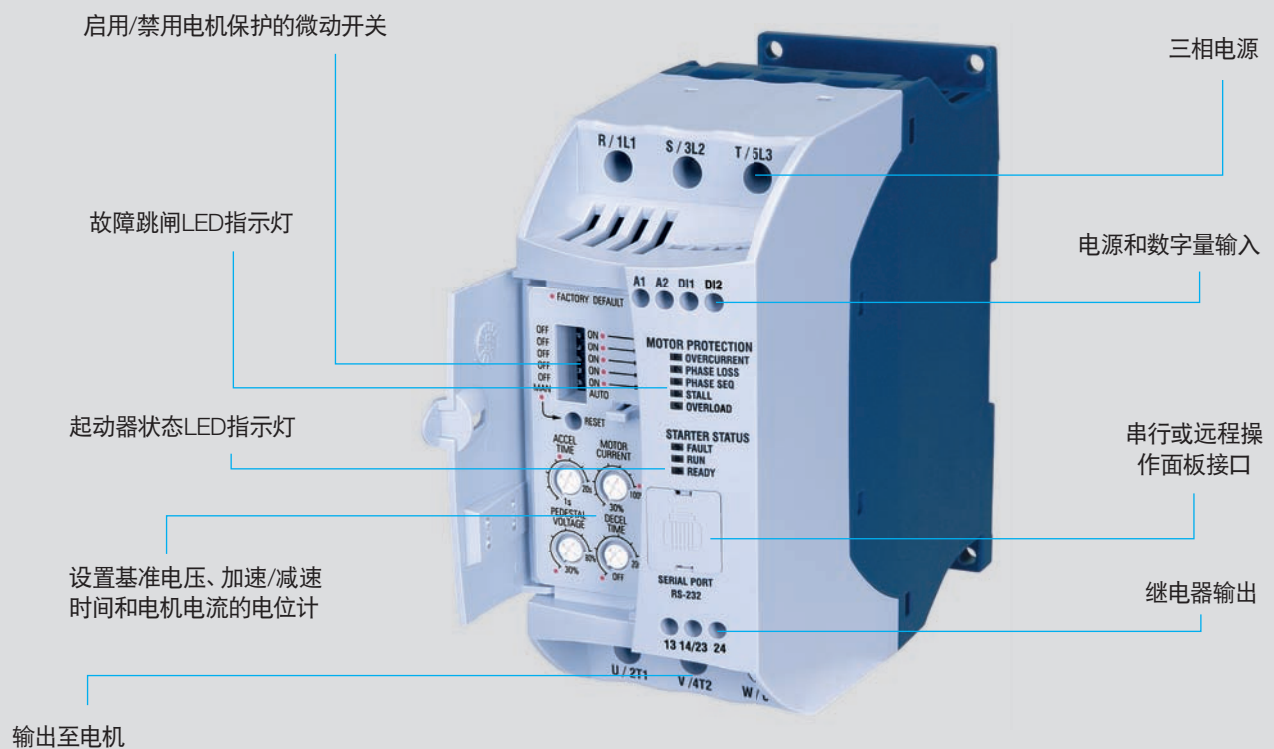

SSW-05 – 操作面板

远程操作面板用于机柜门或机控台上的远程操作。内置复制功能,可在同型号设备间相互复制参数,实现快速可靠的设置。



启动软起动器



停止软起动器。发生故障跳闸后
复位软起动器



向上滚动参数或参数值



向下滚动参数或参数值



参数内容访问/退出/输入



型号	型号
CAB-RS-1	1m串口远程操作面板电缆
CAB-RS-2	2m串口远程操作面板电缆
CAB-RS-3	3m串口远程操作面板电缆
HMI-SSW05-RS	配套远程操作面板 (最长可接3m电缆)

SUPERDRIVE软件

基于 Windows 平台的 SSW-05 软起动器的参数设置、控制和监测软件。

可直接联机设置参数和 / 或脱机保存参数设置到文件中,并从现有 SSW-05 软起动器中导出用户参数。软起动器通过 RS-232 串行接口与计算机通信。



SSW-05 - 型号



3 至 30A

45 至 85 A

SSW05 – 驱动额定值

下表仅提供每种软起动器型号在轻载（如离心泵）条件下的预期电机功率。如果要选择正确的规格，请务必使用 SDW 软件。下表的电机额定功率仅作为参考。

电机额定电流因转速和品牌而异。IEC 电机功率是基于 4 极 WEG 电机，而 NEMA 电机功率则是基于 NEC 表 430-150。

电机电压220V至460V

型号	输出电流	IEC - 50Hz		IEC - 60Hz		NEMA - 60Hz	
		220V 230V	380V 415V	220V 230V	440V 460V	230V	460V
		A	kW	kW	HP	HP	HP
SSW050003T2246	3	0.55	1.1	1	1.5	0.5	1.5
SSW050010T2246	10	2.2	4	3	7.5	3	5
SSW050016T2246	16	4	7.5	5	10	5	10
SSW050023T2246	23	5.5	11	7.5	15	7.5	15
SSW050030T2246	30	7.5	15	10	20	10	20
SSW050045T2246	45	11	22	15	30	15	30
SSW050060T2246	60	15	30	20	40	20	40
SSW050085T2246	85	22	45	30	60	30	60

电机电压525V至575V

型号	输出电流	IEC	NEMA
		50Hz 525V	60Hz 575V
		A	kW
SSW050003T4657	3	1.5	2
SSW050010T4657	10	5.5	7.5
SSW050016T4657	16	9.2	10
SSW050023T4657	23	15	20
SSW050030T4657	30	18.5	25
SSW050045T4657	45	30	40
SSW050060T4657	60	37	50
SSW050085T4657	85	55	75

SSW05 - 尺寸和重量

型号	机箱号	尺寸 mm (英寸)			重量 kg (磅)	防护 等级	内接 (6线)	内置 旁路
		H	W	D				
SSW050003T2246	1	130 (5.12)	59 (2.32)	145 (5.71)	0.74 (1.63)	IP00	无	有
SSW050010T2246								
SSW050016T2246								
SSW050023T2246								
SSW050030T2246								
SSW050045T2246	2	185 (7.28)	79 (3.11)	172 (2.79)	1.67 (3.68)	IP00	无	有
SSW050060T2246								
SSW050085T2246								
SSW050003T4657	1	130 (5.12)	59 (2.32)	145 (5.71)	0.74 (1.63)	IP00	无	有
SSW050010T4657								
SSW050016T4657								
SSW050023T4657								
SSW050030T4657								
SSW050045T4657	2	185 (7.28)	79 (3.11)	172 (2.79)	1.67 (3.68)	IP00	无	有
SSW050060T4657								
SSW050085T4657								

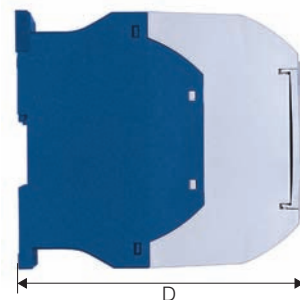

机械安装

机箱号	宽度 W (mm)		高度 H		深度 P (mm)	安装 A (mm)	安装 B (mm)	安装 C (mm)	安装
	W	Wa	H	Ha					
1	59	60,4	130	130,7	145	51	122	61	加粗M4/导轨
2	79	80,4	185	185,7	172	71	177	99	加粗M4/导轨

Wa, Ha 安装尺寸 (仅用于螺钉安装)

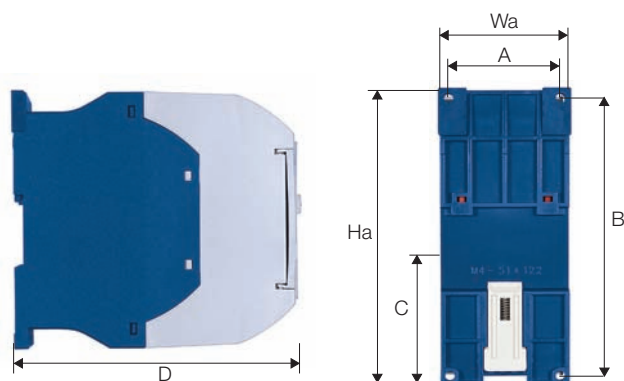

SSW-05 - 技术参数

型号		SSW-05 增强型
电源	电压	220 - 460 Vac (+10%, -15%) 460 - 575 Vac (+10%, -15%)
	频率	50 / 60 Hz
	供电电源	开关电源 (交流90-250V)
外壳	防护等级	IP00
控制	方法	电机电压调节
	CPU	DSP微控制器
起动占空比	标准	300% (3 x Inom.), 持续10秒, 每小时起动4次
输入	数字量	1个起动和停止输入
		1个错误复位输入
输出	数字量	1个全电压指示继电器输出 (旁路)
		1个运行指示继电器输出
通信	串行接口	RS-232C
安全性	保护	电机过载
		相序
		缺相
		堵转
		可控硅过载
		过流
		内部异常 (看门狗)
功能	起动电压	30 - 80%额定电压
资源	可编程加速斜坡	1 - 20 s
	可编程减速斜坡	关闭 - 20 s
	电机和软起动器额定电流限制	30 - 100%
环境	温度	0 ... 55 °C - 额定电流标准操作
	湿度	5 ... 90%, 非结露
	海拔	0 ... 1000 m (3,300英尺) - 额定电流标准操作 1000...4000m - 1000 m (13,300英尺) 以上额定电流减额 (1%/ 100 m (328英尺))
表面	颜色	淡灰色 (前盖) 和蓝色 (后座)
安装	固定	螺栓或35mm DIN导轨固定
符合标准	安全性	UL 508标准 - 工业控制设备/IRAM
	低压	IEC 60947-4-2
	EMC	EMC指令89 / 336 / EEC - 工业环境



SSW-05 – 订购代码

SSW05 0010 T 2246 P P -- -- Z

1	2	3	4	5	6	7	8	9
---	---	---	---	---	---	---	---	---

1 - SSW -05系列软起动器

2 - 额定输出电流: 0003 = 3A

0003 = 3 A
 0010 = 10 A
 0016 = 16 A
 0023 = 23 A
 0030 = 30 A
 0045 = 45 A
 0060 = 60 A
 0085 = 85 A

3 - 输入电源电压:

T = 三相

4 - 电源电压:

2246 = 220 ... 460 V
 4657 = 460 ... 575 V

5 - 产品手册语言:

P = 葡萄牙语
 E = 英语
 S = 西班牙语
 G = 德语

6 - 产品版本

P = 增强型

7 - 特殊硬件

空白 = 标配 (不可用)
 Hx = 选配x版 (H1 ... Hn)

8 - 特殊软件

空白 = 标配 (不可用)
 Sx = 选配x版 (S1 ... Sn)

9 - 代码结束

Z = 代码结尾

例如: **SSW050060T4657PPZ**



SSW-06

WEG SSW-06 系列软起动器是一款微处理器全数字化控制的先进产品。

它具有高性价比，加减速控制出色的特点。

操作面板易于编程，方便调试和操作。内置“泵机控制”功能，优化泵机应用参数预设，避免水锤效应。



优势

- 32 位 RISC 高性能微控制器
- 电子式电机保护
- 可拆卸式操作面板，带双显示屏 (LED/LCD)
- 完全可编程的控制方法
- 高度灵活的转矩控制
- “脉冲冲击起动”功能，快速提供高起动转矩
- “泵机控制”功能实现泵机系统智能控制
- 避免泵内水锤效应
- 电源电流峰值限制
- 起动时压降限制
- 电压范围 (交流 220 至 575V 和交流 575 至 690V)
- 控制板电源带 EMC 滤波器 (交流 94 至 253V)
- 内置旁路 (最高 820A 型)，缩小体积并节约能源
- 电机保护 I²t 热影像备份存储器
- 电压和电流不平衡保护
- 过 / 欠电压和电流保护
- 电机 PTC 输入
- 减少机械应力
- 减少联轴器和传动装置 (齿轮箱、皮带轮、皮带等) 应力
- 延长从动机器电机和机械设备的使用寿命
- 操作面板操作、编程和维护轻松
- 简化电气安装
- 启动向导
- 可选外接 (3 线) 或内接
- 所有保护和功能均适用于两种接法
- 串行或现场总线通信错误保护
- 最高工作温度 55°C (10A 至 820A 型) 和 40°C (950A 至 1400A 型)，无电流减额
- 通过 IRAM、C-Tick、UL、cUL、Gost 和 CE 等全球认证。

SSW-06 - 应用

化工和石化

- 风扇/排气扇
- 离心泵
- 计量/过程泵
- 离心泵
- 搅拌机/混合机
- 压缩机
- 肥皂挤出机

糖和酒精

- 风扇/排气扇
- 过程泵
- 传送带

食品及配量

- 计量/过程泵
- 风扇/排气扇
- 搅拌机/搅拌机
- 干燥机/炉
- 颗粒磨粉机
- 提升机/单轨输送机

陶瓷

- 风扇/排气扇
- 干燥机/炉
- 球磨机
- 辊道
- 传送带

木材

- 切片机
- 抛光机
- 切割机
- 木片切削机
- 锯机

塑料和橡胶

- 挤压机
- 吹塑机
- 混合机
- 研光机
- 研磨机

果汁和饮料

- 离心泵
- 搅拌机/混合机
- 辊道
- 传送带
- 装瓶线

纺织

- 搅拌机/混合机
- 干燥/清洗机

玻璃

- 风扇/排气扇
- 制瓶机
- 辊道
- 传送带

废水处理

- 轴流式泵机
- 脉冲系统

纸浆和造纸

- 计量泵
- 过程泵
- 风扇/排气扇
- 搅拌机/混合机
- 旋转过滤器
- 旋转窑
- 废料输送机
- 造纸磨浆机

水泥和采矿

- 计量/过程泵
- 滤筛机/旋转台
- 动态分级机
- 传送带

金属工业

- 风扇/排气扇
- 传送带
- 钻孔及研磨机
- 泵

冷却系统

- 过程泵
- 风扇/排气扇
- 压缩机

物料输送

- 输送机/皮带/链条
- 辊道
- 单轨输送机/起重机
- 自动扶梯
- 机场行李输送机

电压和电流保护

欠压和过压

调整欠压和过压保护限值。适用于两种电机接法。

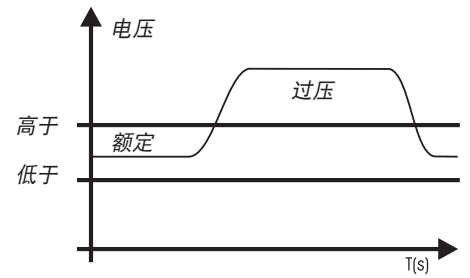
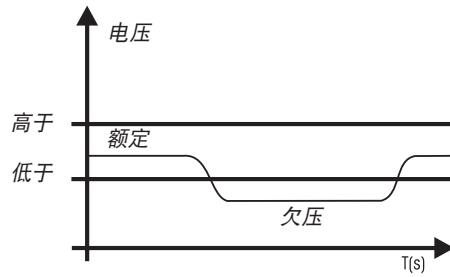

欠流和过流

调整欠流和过流保护限值。

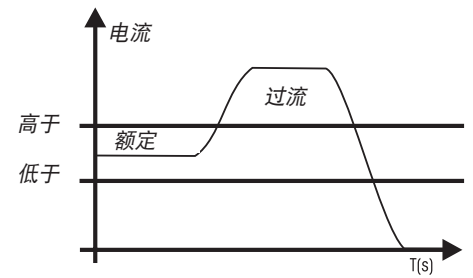
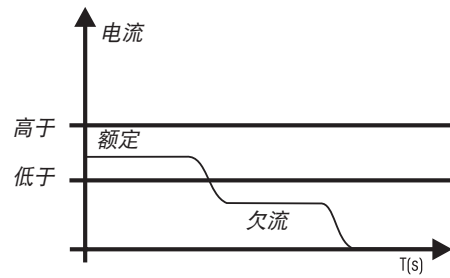

内置旁路

降低晶闸管功率和发热损耗，缩小体积并节约能源。适用于10A至820A型。

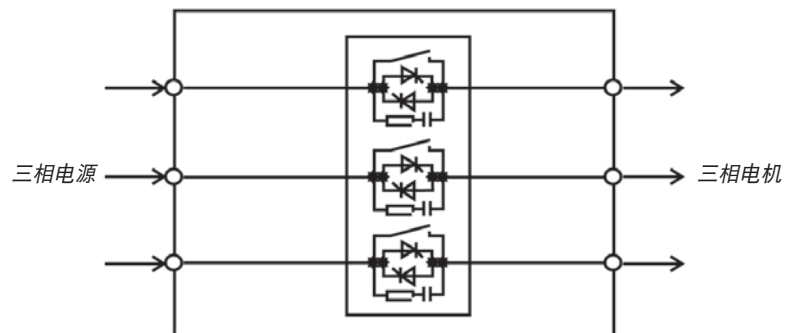

SSW-06 - 主要功能

电压斜坡

利用电压斜坡提供平滑加速和/或减速。

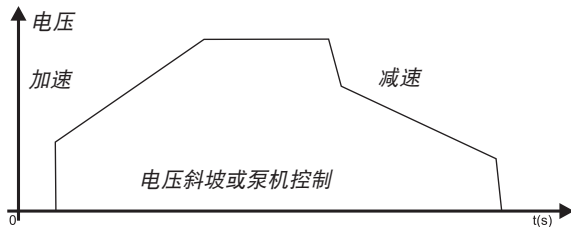

泵机控制

泵机控制提供平滑减速，避免“过冲”。

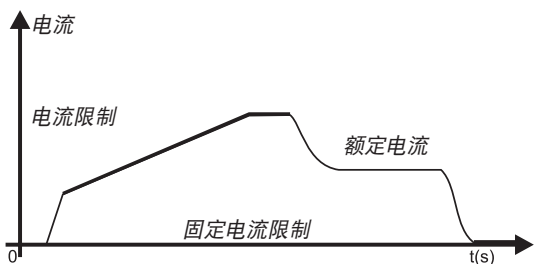

电流限制

可根据应用需求在起动过程中调整转矩限制。

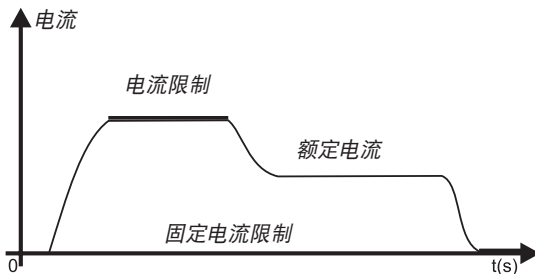

电压和电流脉冲冲击起动

向电机输出初始电压或电流脉冲，产生额外的初始转矩以起动电机。适用于高初始转矩负载。

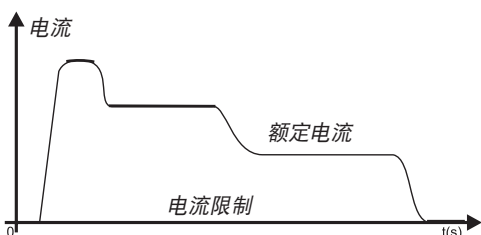
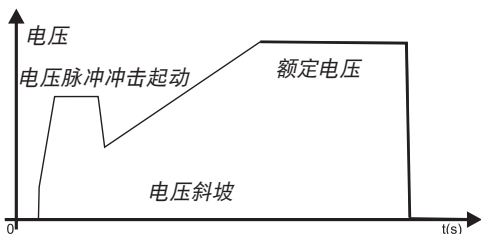

电流斜坡

可调整起动开始阶段的电流限制。适用于更高或更低初始转矩的负载。

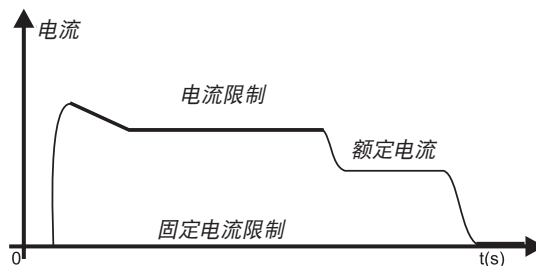
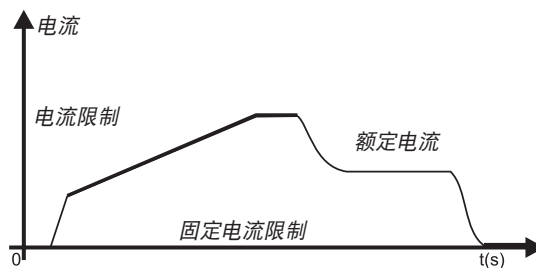

转矩控制

SSW-06内置一流转矩控制算法，灵活适应各种应用需求。提供两种电机接法（外接/内接）。

- 1个调节点 - 恒定转矩。
- 2个调节点 - 线性转矩斜坡。
- 3个调节点 - 二次方转矩斜坡。

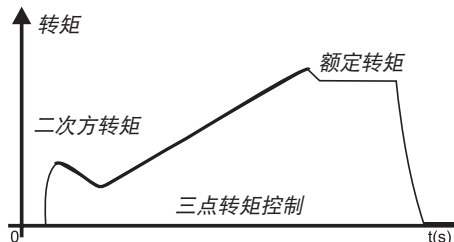
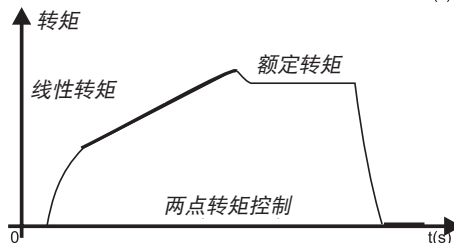
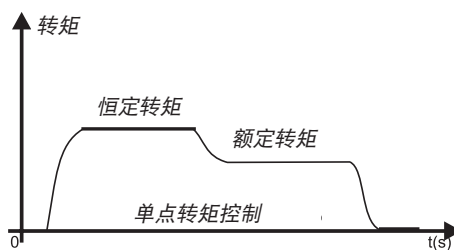

SSW-06 – 操作面板

智能界面

智能操作界面提供LED (7段) 和LCD (2行16字符) 双显示屏, 清晰醒目。LCD屏详细指示所有参数和消息的内容。

多国语言

用户可以选择在LCD显示屏上设置和显示参数和消息的语言。

产品具有高级软硬件功能, 提供葡萄牙语、英语、德语和西班牙语等多国界面语言, 方便全球用户使用。

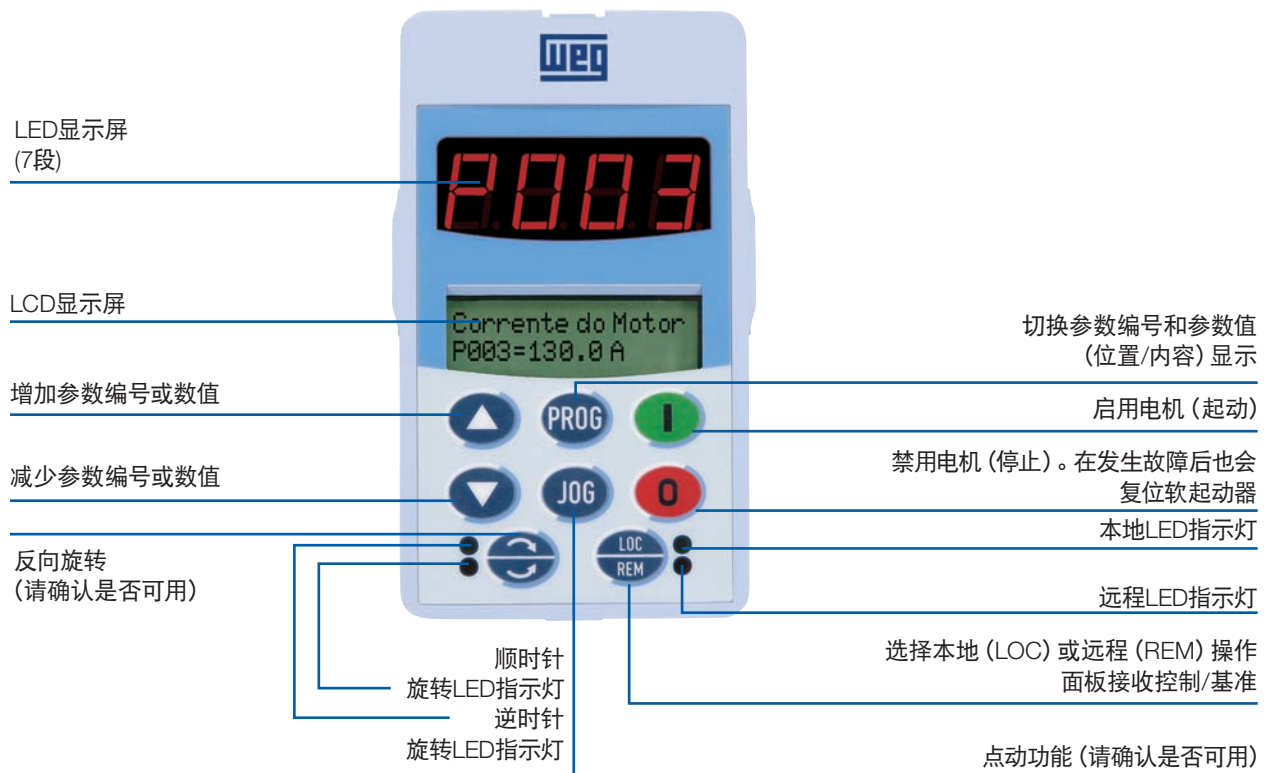

复制功能

智能界面还具有“复制”功能, 可在软起动器间复制参数, 加快相似应用的配置, 提高可靠性并避免重复编程。

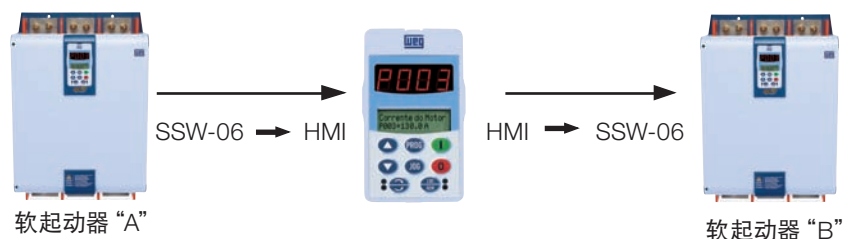

启动向导

作为用于启动异步电机的设备, 软起动器的适应性和响应性能直接受电机特性和电源状态影响。

为此SSW-06系列软起动器提供一个专为简化启动而开发的编程选项, 通过自动化的流程向导逐步引导用户根据被驱电机和负载编程来设置一系列最低特性需求。

SSW-06 - 现场总线通信

SSW-06软起动器支持下列全球最常用的标准现场总线通信协议:

- 现场总线 →
- Modbus RTU
 - Profibus DP/DP-V1
 - DeviceNet
 - DeviceNet Acyclic
 - 以太网/IP
 - 以太网/ Modbus / TCP

通信网络主要用来集成大型自动化工厂，在监管、监测和联机控制方面具有诸多优势，性能优异、操作灵活。

软起动器可通过选配模块来连接至Profibus、DeviceNet和以太网等通信协议。接入Modbus RTU网络要求使用RS-232或RS-485适配器。

除了提供保护、监测和电机控制外，SSW-06还可通过数字和模拟量I/O在Profibus DP网络中充当远程单元。

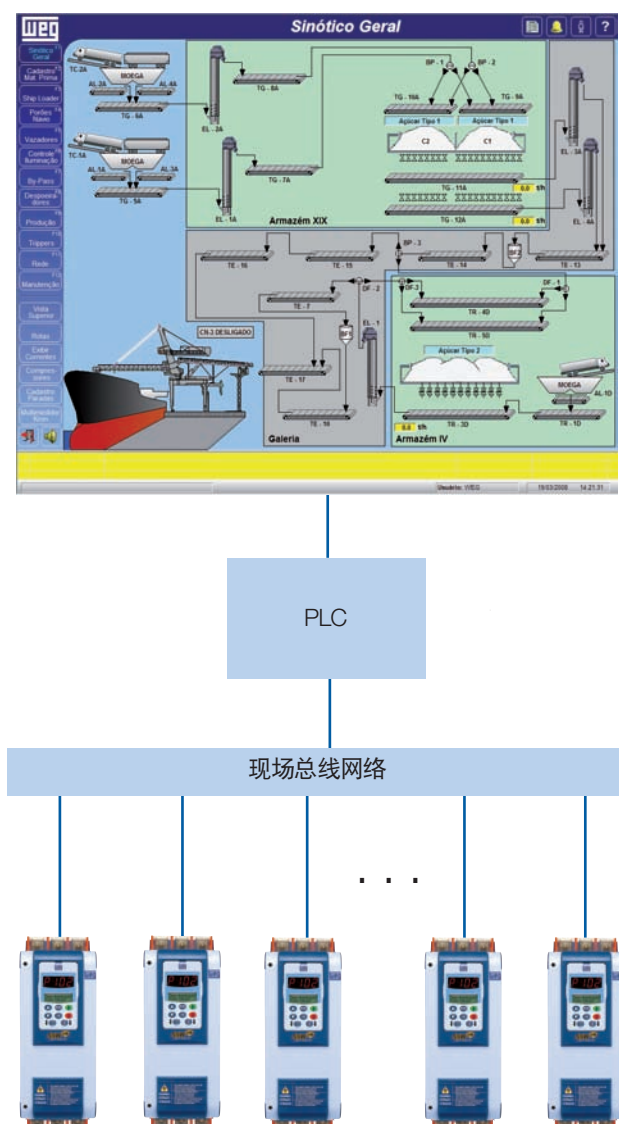

SSW-06 - Superdrive G2

基于Windows的SSW-06编程、控制和监测软件。

- 自动识别SSW-06。
- 读取SSW-06参数。
- 写入SSW-06参数。
- 联机参数设置。
- 脱机参数设置, 用户可脱机创建应用程序
- 可创建应用程序文档。
- 访问方便
- SuperDrive G2版提供跟踪功能, 用户可利用波形查看软起
动器正常操作状态, 并排查故障。
- 附带2m屏蔽USB电缆。
- 在线帮助。
- 网站www.weg.net提供软件免费下载

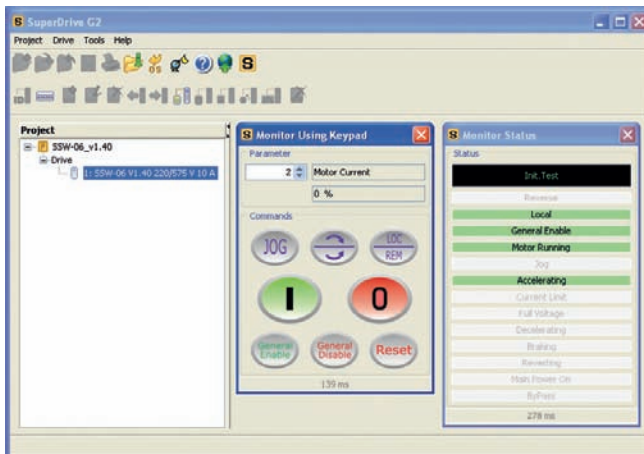
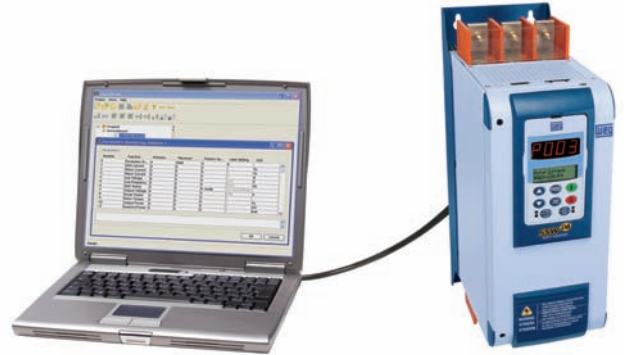

Number	Function	Minimum	Maximum	Factory Setting	User Setting	Unit
85	Fieldbus Status	0	3	0: Off	0: Off	
88	SoftPLC Status	0	4	0: Without	0: Without	
89	Allows SoftPLC	0	1	0: No	1: Yes	
101	Init. Volt Start	25	90	30	30	%
102	Start Time Ramp	1	999	20	20	s
103	Stop Down Stop	60	100	100	100	%
104	Stop Time	0	299	0	0	s
105	Final Volt. Stop	30	55	30	30	%
106	End of Start	0	1	0: for Time	0: for Time	
110	Current Limit	150	500	300	300	%
111	Init. Curr. Ramp	150	500	150	150	%
112	Time Curre. Ramp	1	99	20	20	%
120	Torq.Chara.Start	1	3	1: Constant	1: Constant	
121	Init.TorqueStart	10	400	30	30	%
122	End Torque Start	10	400	110	110	%
123	Min.Torque Start	10	400	27	27	%
124	Time Min.T.Start	1	99	20	20	%

参照出厂默认配置轻松设置并监测参数列表

集成环境

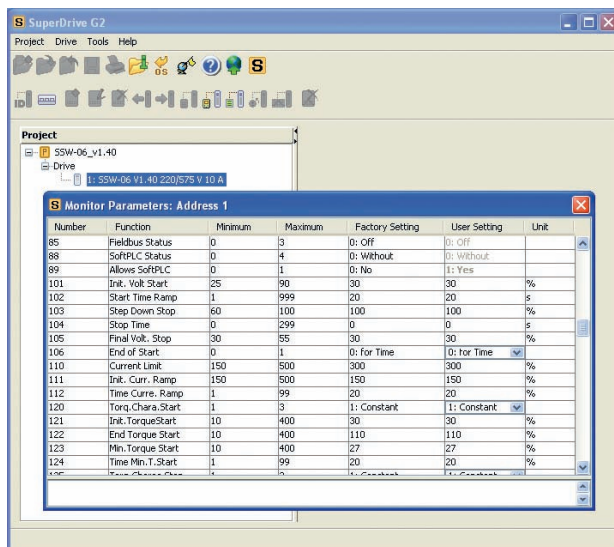

G2 superdrive的跟踪功能配置

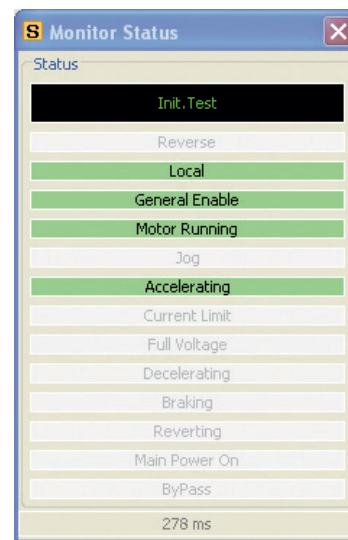

状态监测

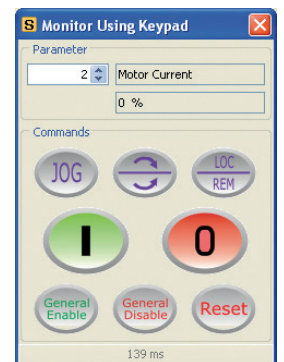

虚拟操作面板的监测和控制窗口

SSW-06 – SOFTPLC功能

用户可以灵活添加PLC功能, 开发自己的应用程序。

- WLP软件梯形图语言编程
- 访问所有变频器参数和I/O
- PLC算法和控制模块
- 下载、上传和联机监测
- 1kB内存空间
- 可创建应用程序文档
- 联机帮助
- 网站www.weg.net提供软件免费下载

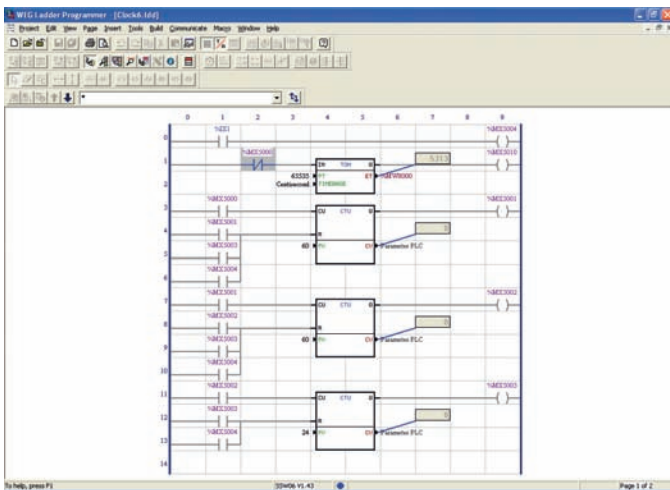
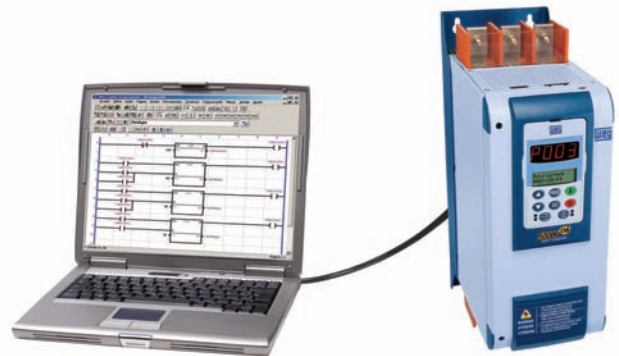

简单而实用的编程环境

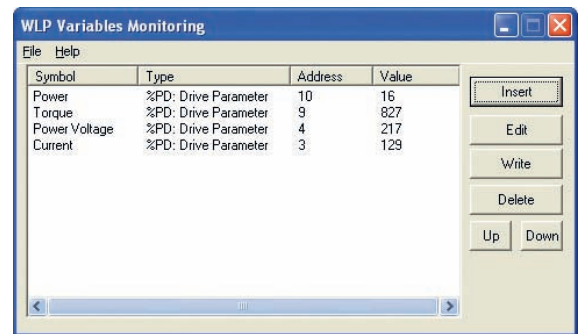

联机监测

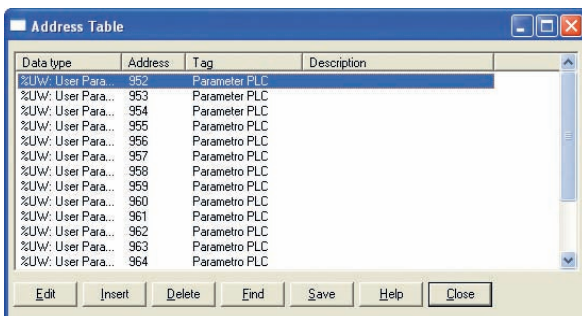

用户参数

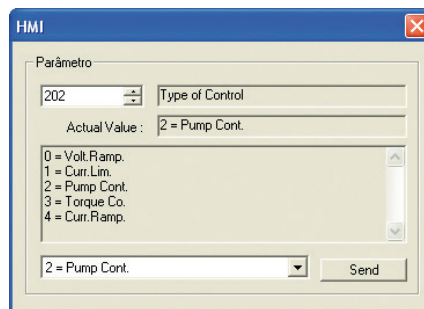

用于参数更改的虚拟操作面板

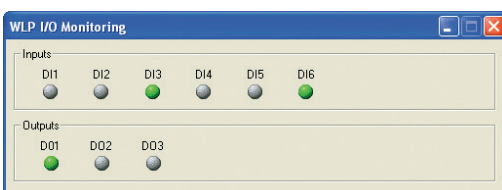

数字量输入和输出监测

SSW-06 - 附件和选件

带双显示屏的操作界面 (IP22)

LED和LCD, 带复制功能, 适合本地安装 (软起动器前盖) 或机柜门远程安装。最大距离5m (无安装架)。



完整操作面板 (标配)

安装架/操作面板 (IP22)

远程安装于机柜门或机控台上。最大距离5m。



远程操作面板架套件KMR - SSW-06

操作面板连接SSW-06的电缆长度

电缆长度(X)有1、2、3、5m。



远程操作面板连接电缆CAB - HMI SSW-06-X

现场总线接口卡

SSW06可通过这些现场总线卡实现控制



现场总线通信套件
Profibus DP → KFB-PD
DeviceNet → KFB-DN
Profibus DPV1 → KFB-PDPV1
DeviceNet Acyclic → KFB-DD
以太网/IP → KFB-ENIP

RS-485 通信套件

通过隔离RS485将SSW06连接到Modbus-RTU现场总线。



通信套件 RS-485
RS-485 → KRS-485

IP20套件

保护电源接线盒



电源接线端子保护套件 (用于型号85A至820A)

IP20-M2套件 (85A至130A)
IP20-M3套件 (170A至205A)
IP20-M4套件 (255A至365A)
IP20-M5套件 (412A至604A)
IP20-M6套件 (670A至820A)

USB套件

通过USB端口与PC机通信



KUSB通信套件

I/O扩展套件

用于SOFTPLC的6路隔离数字量输入和输出



数字量I/O扩展

外部电流采集套件

当需要外部旁路激活保护时使用。



电流采集套件
K-ECA
(用于型号255A至1400A)

电机PT100温度传感器

用于电机PT100连接的选配模块 (5传感器)



K-PT100温度传感器

SSW-06 – 功能齐全, 配置灵活、结构紧凑

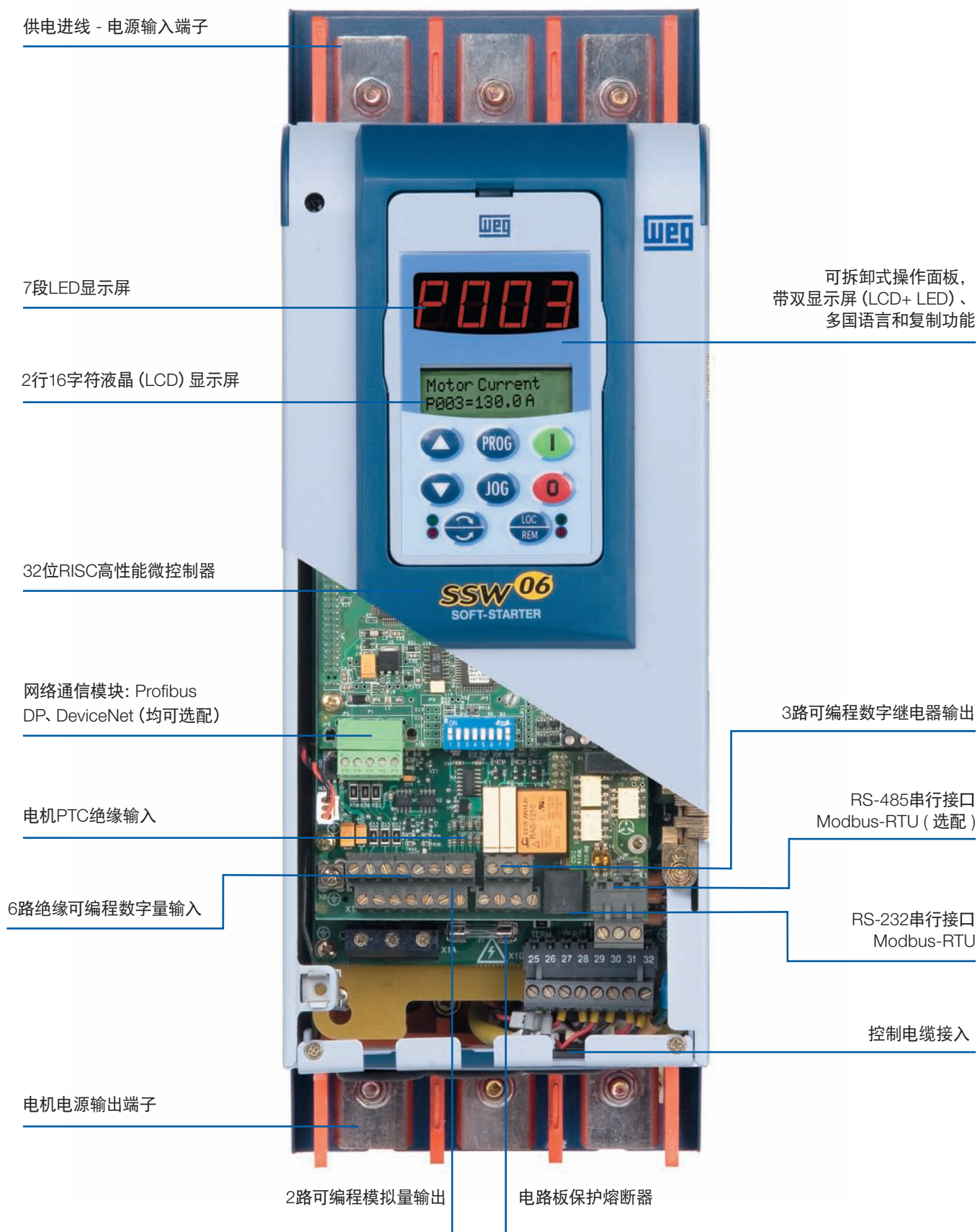

SSW-06 - 典型接线图

外接 (3线)

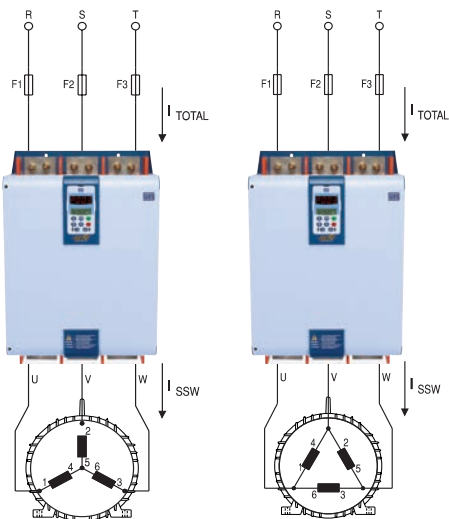

SSW-06外接

电机星形接法 电机三角形接法 Δ

$$I_{\text{Soft-Start}} = I_{\text{Full Current}}$$

内接 (6线)

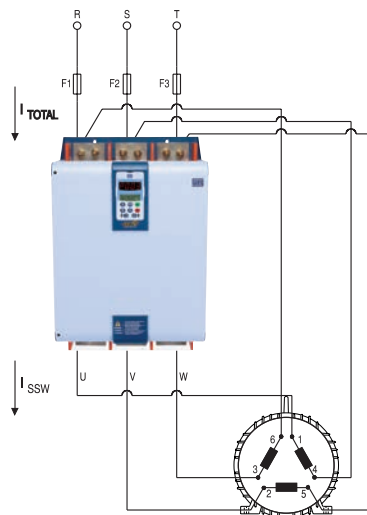

SSW-06内接

$$I_{\text{Soft-Start}} = \frac{I_{\text{required}}}{\sqrt{3}} = 58\% \text{ of } I_{\text{required}} \text{ (启动后)}$$

$$I_{\text{Soft-Start}} = \frac{I_{\text{required}}}{1,5} = 67\% \text{ of } I_{\text{required}} \text{ (启动时)}$$

注意

- 在相同电机功率下, 启动时内接 (6线) 软起动器电流要比3线连接低33%。甚至在电机加速时, 使用6线连接仍可以将软起动器电流降低43%。SSW-06内接选项为客户大致提供了一种低成本小体积的设计方案。
- 使用内接时需要6线电机。

电机	6线连接
220V - Δ / 380V-Y	220V - Δ
380V - Δ / 660V-Y	380V - Δ
440V - Δ / 760V-Y	440V - Δ
575V - Δ	575V - Δ
220V - Δ / 380V-Y / 440V - Δ / 760V-Y	220V - Δ / 440V - Δ

- 在相同电机功率下内接 (6线) 的软起动器电流要比外接 (3线) 低42%。
- 内接 (6线) 可比外接 (3线) 起动容量大73%的电机。
- 内接要求软起动器6线连接至电机。
- 启动时电机电流会比较软起动器电流高1.5倍。
- 启动后电机电流会比较软起动器电流高1.73倍。

SSW-06 – 驱动额定值

下表列出每种软起动器型号在轻载（如离心泵）条件下的预期电机功率。不过请使用 SDW 软件来正确选择软起动器。

下表的电机额定功率仅作为参考。电机额定电流因转速和品牌而异。IEC 电机功率是基于 4 极 WEG 电机（额定值最大 500 HP）；NEMA 电机功率是基于 NEC 表 430-150（额定值最大 500 HP）和 4 极 WEG 电机（额定值高于 500 HP）。

外接 (3线)

电机电压220V至575V

型号	输出 电流 A	IEC - 50Hz			IEC - 60Hz		NEMA - 60Hz		
		220V 230V	380V 415V	525V	220V 230V	440V 460V	230V	460V	575V
		kW	kW	kW	HP	HP	HP	HP	HP
SSW060010T2257	10	2.2	4	5.5	3	7.5	3	5	7.5
SSW060016T2257	16	4	7.5	9.2	5	10	5	10	10
SSW060023T2257	23	5.5	11	15	7.5	15	7.5	15	20
SSW060030T2257	30	7.5	15	18.5	10	20	10	20	25
SSW060045T2257	45	11	22	30	15	30	15	30	40
SSW060060T2257	60	15	30	37	20	40	20	40	50
SSW060085T2257	85	22	45	55	30	60	30	60	75
SSW060130T2257	130	37	55	90	50	100	50	100	125
SSW060170T2257	170	45	90	110	60	125	60	125	150
SSW060205T2257	205	55	110	132	75	150	75	150	200
SSW060255T2257	255	75	132	185	100	200	100	200	250
SSW060312T2257	312	90	160	220	125	250	125	250	300
SSW060365T2257	365	110	185	250	150	300	150	300	350
SSW060412T2257	412	110	220	300	150	350	150	300	450
SSW060480T2257	480	132	250	355	200	400	200	400	500
SSW060604T2257	604	185	315	450	250	500	250	500	600
SSW060670T2257	670	200	355	500	270	550	-	600	700
SSW060820T2257	820	250	450	560	350	700	-	700	900
SSW060950T2257	950	280	500	710	400	800	-	800	1000
SSW061100T2257	1100	315	560	800	450	900	-	900	1100
SSW061400T2257	1400	400	710	1000	550	1250	-	1100	1500

电机电压690V

型号	输出 电流 A	IEC	
		50Hz	690V
		kW	kW
SSW060045T5769	45	37	37
SSW060060T5769	60	55	55
SSW060085T5769	85	75	75
SSW060130T5769	130	110	110
SSW060170T5769	170	160	160
SSW060205T5769	205	185	185
SSW060255T5769	255	250	250
SSW060312T5769	312	300	300
SSW060365T5769	365	355	355
SSW060412T5769	412	400	400
SSW060480T5769	480	450	450
SSW060604T5769	604	560	560
SSW060670T5769	670	630	630
SSW060820T5769	820	800	800
SSW060950T5769	950	900	900
SSW061100T5769	1100	1120	1120
SSW061400T5769	1400	1400	1400

注意:

- 1 - 表中电机最大功率基于2极和4极WEG电机计算得出。
对于其它极性（如6或8极）、电压（如230、400或460 V）和/或厂商的电机，请根据电机额定电流指定软起动器。
- 2 - 950 A型号中，风扇电压必须指定为交流110或220 V。
- 3 - 1100A和1400A型号中，风扇电压均为交流220V。
- 4 - 环境温度(Ta) = 0... 55°C仅适用于10A至820A型号，对于950A、1100A和1400A型号，Ta= 0... 40°C。

SSW-06 - 额定值

内接 (6线)

电机电压220V至575V

型号	输出电流	IEC - 50Hz			IEC - 60Hz		NEMA - 60Hz		
		220V 230V	380V 415V	525V	220V 230V	440V 460V	230V	460V	575V
		A	kW	kW	kW	HP	HP	HP	HP
SSW060010T2257	-	-	-	-	-	-	-	-	-
SSW060016T2257	-	-	-	-	-	-	-	-	-
SSW060023T2257	-	-	-	-	-	-	-	-	-
SSW060030T2257	-	-	-	-	-	-	-	-	-
SSW060045T2257	77	22	37	55	30	60	25	60	75
SSW060060T2257	103	30	55	75	40	75	30	75	100
SSW060085T2257	147	37	75	90	60	125	50	100	150
SSW060130T2257	225	55	110	160	75	175	75	150	200
SSW060170T2257	294	75	160	220	125	200	100	200	300
SSW060205T2257	355	110	185	250	150	300	125	250	350
SSW060255T2257	441	132	220	315	175	350	150	350	450
SSW060312T2257	540	160	250	400	200	450	200	450	600
SSW060365T2257	631	185	315	450	250	550	250	500	700
SSW060412T2257	713	220	370	500	300	600	-	600	800
SSW060480T2257	831	250	450	630	350	700	-	700	900
SSW060604T2257	1046	315	560	800	450	900	-	900	1100
SSW060670T2257	1160	355	630	900	450	950	-	1000	1250
SSW060820T2257	1420	400	800	1000	550	1250	-	1250	1500
SSW060950T2257	1645	-	900	1250	650	1350	-	1350	1750
SSW061100T2257	1905	-	1000	1400	800	1500	-	1500	2000
SSW061400T2257	2424	-	1250	1800	1000	2000	-	2000	2500

注意:

1 - 表中电机最大功率基于2极和4极WEG电机计算得出。

对于其它极性 (如6或8极)、电压 (如230、400或460 V) 和/或厂商的电机, 请根据电机额定电流指定软起动器。

2 - 950 A型号中, 风扇电压必须指定为交流110或220 V。

3 - 1100A和1400A型号中, 风扇电压均为交流220V。

4 - 环境温度(Ta) = 0... 55°C仅适用于10A至820A型号, 对于950A、1100A和1400A型号, Ta= 0... 40°C。



SSW-06 – 尺寸和重量

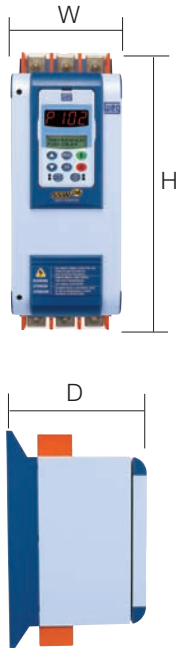

型号	机箱号	尺寸 mm (英寸)			重量 kg (磅)	防护等级	内接 (6线)	内置旁路
		H	W	D				
SSW060010T2257	1	256 (10.08)	132 (5.20)	182 (7.16)	3.3 (7.3)	IP20	无	有
SSW060016T2257								
SSW060023T2257								
SSW060030T2257								
SSW060045T2257	2	370 (14.57)	132 (5.20)	244 (9.61)	8.5 (18.7)	IP00 (IP20可选)	有	
SSW060060T2257								
SSW060085T2257								
SSW060130T2257								
SSW060170T2257	3	440 (17.32)	223 (8.78)	278 (10.94)	18.5 (40.8)	IP00 (IP20可选)	有	
SSW060205T2257								
SSW060255T2257	4	550 (21.65)	370 (14.57)	311 (12.24)	41.5 (91.5)	IP00 (IP20可选)	有	
SSW060312T2257								
SSW060365T2257								
SSW060412T2257								
SSW060480T2257	5	650 (25.59)	370 (14.57)	347 (13.66)	55 (121.3)	IP00 (IP20可选)	有	
SSW060604T2257								
SSW060670T2257	6	795 (31.30)	540 (21.26)	357 (14.05)	120 (264.6)	IP00 (IP20可选)	有	
SSW060820T2257								
SSW060950T2257	7	845 (33.27)	570 (22.44)	347 (13.66)	107 (235.9)	IP00	有	无
SSW061100T2257	8	1147 (45.16)	685 (26.97)	432 (17.01)	217.5 (479.5)	IP00 (IP20可选)	无	有
SSW061400T2257								
SSW060045T5769	2	370 (14.57)	132 (5.20)	244 (9.61)	8.5 (18.7)	IP00 (IP20可选)	无	
SSW060060T5769								
SSW060085T5769								
SSW060130T5769								
SSW060170T5769	3	440 (17.32)	223 (8.78)	278 (10.94)	18.5 (40.8)	IP00 (IP20可选)	无	
SSW060205T5769								
SSW060255T5769	4	550 (21.65)	370 (14.57)	311 (12.24)	41.5 (91.5)	IP00 (IP20可选)	无	
SSW060312T5769								
SSW060365T5769								
SSW060412T5769								
SSW060480T5769	5	650 (25.59)	370 (14.57)	377 (13.66)	55 (121.3)	IP00 (IP20可选)	无	
SSW060604T5769								
SSW060670T5769	6	795 (31.30)	540 (21.26)	357 (14.05)	120 (264.6)	IP00 (IP20可选)	无	
SSW060820T5769								
SSW060950T5769	7	845 (33.27)	570 (22.44)	347 (13.66)	107 (235.9)	IP00	无	无
SSW061100T5769	8	1147 (45.16)	685 (26.97)	432 (17.01)	217.5 (479.5)	IP00 (IP20可选)	无	
SSW061400T5769								

机械安装

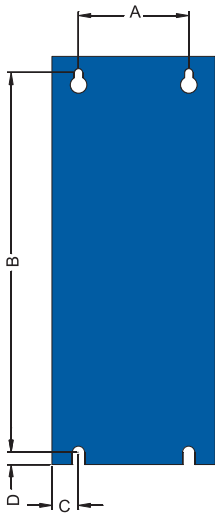

型号	A mm (英寸)	B mm (英寸)	C mm (英寸)	D mm (英寸)	固定螺栓	机箱号
SSW060010	75 (2.95)	239 (9.40)	28 (1.10)	8.5 (0.33)	M5	1
SSW060016						
SSW060023						
SSW060030						
SSW060045	75 (2.95)	350 (13.78)	28.5 (1.12)	8.5 (0.33)	M5	2
SSW060060						
SSW060085						
SSW060130						
SSW060170	150 (5.91)	425 (16.73)	36.5 (1.44)	5.9 (0.23)	M6	3
SSW060205						
SSW060255	200 (7.87)	527.5 (20.77)	85 (3.35)	10 (0.39)	M6	4
SSW060312						
SSW060365						
SSW060412						
SSW060480	200 (7.87)	627.5 (24.70)	85 (3.35)	10 (0.39)	M6	5
SSW060604						
SSW060670	350 (13.78)	775 (30.51)	95 (3.74)	7.5 (0.29)	M8	6
SSW060820						
SSW060950	400 (15.75)	810 (31.89)	84 (3.31)	10 (0.39)	M8	7
SSW061100						
SSW061400	500 (19.68)	1110 (43.70)	93 (3.66)	15 (0.59)	M8	8

SSW-06 – 安装间隙

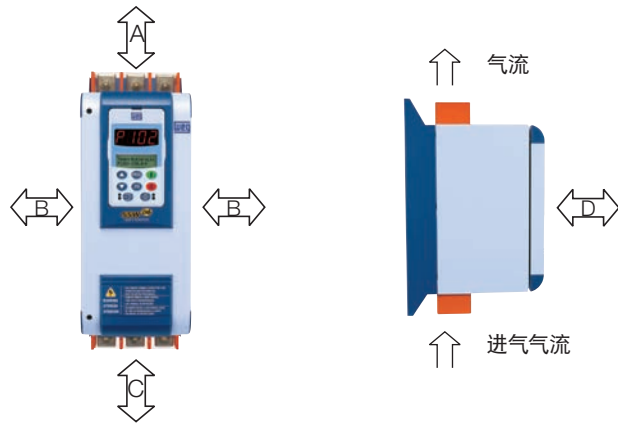

型号	A mm (英寸)	B mm (英寸)	C mm (英寸)	D mm (英寸)	机箱号
SSW060010	150 (5.90)	30 (1.18)	150 (5.90)	50 (1.96)	1
SSW060016					
SSW060023					
SSW060030					
SSW060045	150 (5.90)	30 (1.18)	150 (5.90)	50 (1.96)	2
SSW060060					
SSW060085					
SSW060130					
SSW060170	150 (5.90)	30 (1.18)	150 (5.90)	50 (1.96)	3
SSW060205					
SSW060255	150 (5.90)	30 (1.18)	150 (5.90)	50 (1.96)	4
SSW060312					
SSW060365					
SSW060412	150 (5.90)	30 (1.18)	150 (5.90)	150 (1.96)	5
SSW060480					
SSW060604					
SSW060670	150 (5.90)	30 (1.18)	150 (5.90)	50 (1.96)	6
SSW060820					
SSW060950	150 (5.90)	30 (1.18)	150 (5.90)	50 (1.96)	7
SSW061100	150 (5.90)	100 (1.18)	150 (5.90)	50 (1.96)	8
SSW061400					



SSW-06 – 技术参数

电源	电压	(220至575) 或 (575至690) Vac (-15%至+10%)	
	控制	(110至230) Vac (-15%至+10%) 或 (94至253) Vac	
	风扇	255至820A型号: 115 Vac (104至127) Vac / 230 Vac (207至 253) Vac	
		950A型号: 115 Vac (103.5至122) Vac / 230 Vac (207至243.8) Vac 1100至1400 A型号: 230 Vac (207至243.8) Vac	
防护等级	频率	(50至60) Hz (+/- 10%) 或 (45至66) Hz	
控制	钣金机柜	10A至30A型号为IP20/45A及以上型号为IP 00	
	控制方法	电机电压调节 (三相异步电机)	
	CPU	32位RISC微控制器	
	控制类型	电压斜坡 电流限制 电流限制斜坡 泵机控制 1、2或3点转矩控制	
启动占空比	额定	3线连接时300% (3 x 1 nom.)持续30s, 6线连接时持续25s	
	每小时启动次数	10A至820A型号每小时10次; 950A至1400A型号每小时5次	
输入	数字量	5 x 24 Vdc隔离可编程输入 1路24 Vdc隔离可编程输入 (电机PTC)	
	继电器	3路可编程输出250 V / 2 A: (2 x NA) + (1 x 常开 + 常闭 - 异常)	
输出	模拟量	1路可编程输出 (11位) 0...10 Vdc 1路可编程输出 (11位) 0...20 mA或4...20 mA	
	安全	防护	过压
欠压			输出缺相 (电机)
电压不平衡			晶闸管故障
欠流			CPU故障 (看门狗)
过流			编程错误
电流不平衡			串行通信错误
过载 (电机) - i _{pt}			自检错误
晶闸管过热			HMI-SSW06通信错误
电机过热/PTC			启动超时
相序故障			现场总线通信错误
外部异常			串行通信错误
断开旁路触点故障(1)			电路板欠压
闭合旁路触点故障(1)			频率超范围
旁路过流(1)			
旁路闭合前欠流(1)			
功能/资源	标配	可拆卸式操作面板, 带LED + LCD双显示屏	
		编程访问密码	
		操作面板语言选择: 葡萄牙语、英语、西班牙语和德语	
		控制类型选择: 电压斜坡、电流限制、电流限制斜坡、泵机控制和转矩控制	
		本地/远程操作选择	
		自检和故障自动复位	
		根据控制类型的启动向导	
		外接或内接 (不适用于690V)	
		全部保护和功能适用于两种电机接法	
		泵机控制功能 (防止泵内水锤效应)	
		复制功能 (软起动器 -> 操作面板或操作面板 -> 软起动器)	
		10A至820A型号内置旁路	
		支持Modbus RTU协议的RS-232串口。可选配RS-485	
		用于电机PTC的隔离输入	
		标准或用户参数复位 (恢复标准或用户值)	
		特殊功能: 运行时间	
		可编程过压和欠压以及相电压不平衡	
		可编程过流和欠流以及相电流不平衡	
		旁路前欠流和过流	
		可编程即时过流	
		可编程即时过流时间	
		可编程即时欠流	
		可编程即时欠流时间	
可编程线路额定电压			
完全可编程电压斜坡			
可编程电流限制			
可编程电流斜坡			
可编程泵机控制			
高度灵活的转矩控制			
可编程热记忆自动复位			
5至45级可编程热保护等级 (电机过载)			

SSW-06 – 技术参数

功能/资源	选配	远程操作面板机箱	
		软起动器与远程操作面板连接电缆1、2、3和5 m	
		RS-485通信套件	
		PROFIBUS-DP通信套件	
		DeviceNet通信套件	
操作面板 (HMI-SSW06-LCD)	控制	IP20防护等级 (45A至820 A型) 起动、停机、复位和参数设置 (主功能编程) 增加/减少参数及参数值 电机电流 (%软起动器I _n) 电机电流 (%电机I _n) 电机电流 (A) 线路频率(0...99.9 Hz) 线路电压 (0...999 V) 输出电压 (0...999 V) 电机转矩 (%电机I _n) 负载有功功率 - (kW) 负载视在功率 - (kVA)	
	监控 (读取)	软起动器状态 数字量和模拟量输入输出状态 负载功率因数(φ) - (0.00 - 0.99) 通电时间 启用运行时间 近4次错误代码记忆 软起动器软件版本 千瓦时监测 模拟量输出监测 SoftPLC状态 近6次故障和故障诊断记录 电机热记忆监测 现场总线通信状态 工作状态	
	环境条件	温度	0至55°C (10至820 A型号), 额定电流标准操作 0至40°C (950至1400 A型号), 额定电流标准操作
		湿度	5...90 %, 非结露
		海拔	0... 1000 m: 额定电流标准操作 1000... 4000 m; 1000 m以上输出电流减额1%/100 m
	表面涂漆	颜色	前盖: 不透明灰色 机箱: 不透明蓝色
	标准	安全	UL 508标准 - 工业控制设备(2)
		低压	EN 60947-4-2标准; LVD 73/23/EEC - 低压指令
		EMC	EMC指令89 / 336/ EEC - 工业环境
		UL (美国) / cUL (加拿大)	美国UL安全检测实验室公司 (2)
		CE (欧盟)	EPCOS认证
		IRAM (阿根廷) C-Tick (澳大利亚)	阿根廷标准化委员会 (2) 澳洲通信局

注意: (1) 85A至820A型

(2) 85A至820A型已通过认证, 10A至60A型认证中



SSW-06 – 订购代码



1 - WEG SSW-06系列软起动器

2 - 软起动器额定输出电流

0010 = 10A	0085 = 85A	0365 = 365A	0950 = 950A
0016 = 16A	00130 = 130A	0412 = 412A	1100 = 1100A
0023 = 23A	00170 = 170A	0480 = 480A	1400 = 1400A
0030 = 30A	0205 = 205A	0604 = 604A	
0045 = 45A	0255 = 255A	0670 = 670A	
0060 = 60A	0312 = 312A	0820 = 820A	

3 - 电源:

T = 三相

4 - 电源电压:

2257 = 220... 575 V
5769 = 575... 690V

5 - 手册语言:

P = 葡萄牙语
E = 英语
S = 西班牙语

6 - 产品版本:

S = 标配
O = 带选件

7 - IP防护等级:

空白 = 标准 (见技术数据表)

8 - 操作面板

空白 = 标准 (带LED + LCD双显示屏操作面板)
SI = 无操作面板

9 - 特殊硬件:

空白 = 标准
H1 = 115V风扇 (950A型)
H2 = 220V风扇 (950A至1400A型)

10 - 特殊软件:

空白 = 标配
S1 = 选配特殊软件版本

11 - 代码结束:

Z = 代码结尾

注意:

1 - 通信套件是选配的

2 - 950A至1400A型必须指定通风电压 (H1或H2)

SSW-07和SSW-08

SSW-07 和 SSW-08 采用 DSP (数字信号处理器) 控制, 性能优异, 性价比高。设置方便, 简化启动和日常操作。

产品结构紧凑, 优化机柜空间。

集成电机保护功能。附件安装简单, 适应客户不同需求。因此产品可添加操作面板和通信接口或电机 PTC 输入。

SSW-07 和 SSW-08 系列追求最高性价比。内置旁路既节约能源, 又延长使用寿命。

SSW-07 和 SSW-08 功能相同, SSW07 适合于重型负载启动, 而 SSW-08 则适用于轻度和中度负载。



优势

- 减少联轴器及其它传动装置 (齿轮箱、皮带轮、齿轮、传送带等) 在起动时的应力
- 机械应力更低, 延长电机和机械部件使用寿命
- 操作、编程和维护轻松
- 电气安装简单
- 最高工作温度55°C (所有型号无电流减额)
- 集成电子式电机保护
- “脉冲冲击起动” 功能提供高起动转矩
- 避免泵内水锤效应
- 起动时压降限制
- 电压范围 (交流220至575V)
- 控制板电源带EMC滤波器 (交流110至240 V)
- 内置旁路减少体积并节约能源
- 电路电压监控, 可备份I x t值 (热图像)。

应用

轻度和中度负载典型应用示例

- 离心泵
- 浸没离心泵
- 叶片式真空泵
- 螺杆式压缩机
- 造纸磨浆机
- 筛分机
- 混合机

重载典型应用示例

- 碎石机
- 离心机
- 木片切削机
- 木材切割机
- 传送带
- 轴式和离心风机
- 球磨机 (陶瓷)
- 锤式破碎机

SSW-07和SSW-08接线图

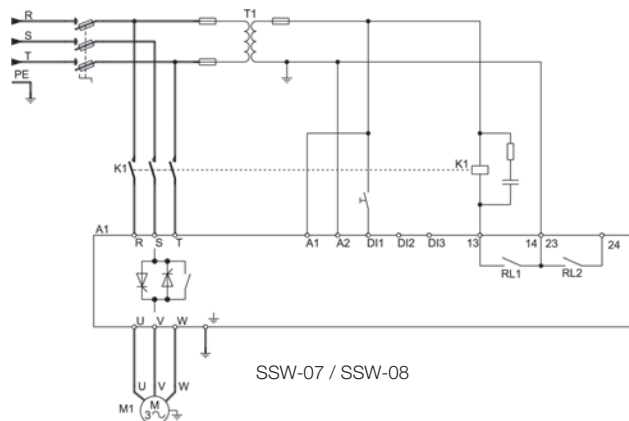

应用

连接、设置和指示



SSW-07和SSW-08 - 附件和选件

SSW-07和SSW-08软起器支持下列全球最常用的标准现场总线通信协议:

- 现场总线 →
- PROFIBUS DP (带MFW01)
 - DeviceNet (选配)
 - Modbus RTU RS-232 (选配)
 - Modbus RTU RS-485 (选配)

通信网络主要用来集成大型自动化工厂,在监管、监测和联机控制方面具有诸多优势,性能优异、操作灵活。SSW-07 和 SSW-08 系列可根据所需协议安装插入式附件来连接至 Profibus、DeviceNet 和以太网等通信协议,并可使用 RS-232 或 RS-485 选配接口来连接至 Modbus RTU 网络。



SSW-07和SSW-08 – 操作面板

操作界面提供 LED (7 段) 显示, 清晰醒目。内置“复制功能”, 可在软起动器间复制特定用户参数, 方便为多台产品设置相同的参数设置, 提高应用可靠性。

本地
插入式操作面板



SSW-07和SSW-08本地操作面板

远程
安装于柜门或机控台上。



SSW-07和SSW-08远程操作面板
操作面板连接电缆, 长度: 1、2、3、5、7.5和10m。

SUPERDRIVE G2

基于Windows的SSW-07和SSW-08参数设置、控制和监测软件, 具备以下功能:



- SSW-07和SSW-08自动识别
- SSW-07和SSW-08参数读取
- 联机参数设置SSW-07和SSW-08
- 脱机参数设置, 创建用户应用程序
- 访问方便
- 软件附带3m RS-232串行电缆
- WEG网站www.weg.net提供软件免费版本下载

SSW-07和SSW-08 - 附件和选件



Modbus RTU - RS - 232
支持Modbus RTU通信协议的
选配插入式RS-232模块



Modbus RTU - RS - 485
支持Modbus RTU通信协议的
选配插入式RS-485模块



DeviceNet
支持DeviceNet通信协议的选
配插入式模块。



Profibus-DP
利用MFW-01/PD



IP20套件
触电防护套件, 适用于型号
130A至412A。



连接电缆
RS-232, 长度3和10m。



电机PTC
选配电机PTC连接模块。



通风套件
适用于型号45 A至200 A。
重载起动周期必须配备通风
套件。

SSW-07和SSW-08 操作模式

通过微调电位器和微动开关可以调节启动任何类型负载所需的所有设置。

电压斜坡

通过电压斜坡进行平滑加速和/或减速。

电流限制

设置加速过程中的电流限制。

脉冲冲击起动

通过初始电压脉冲提供初始启动转矩增加，满足高启动转矩负载的启动需求。

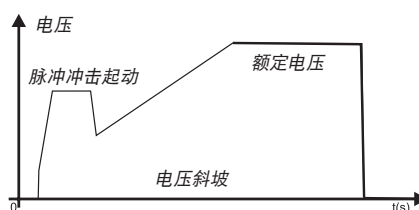
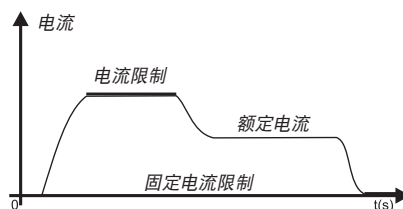
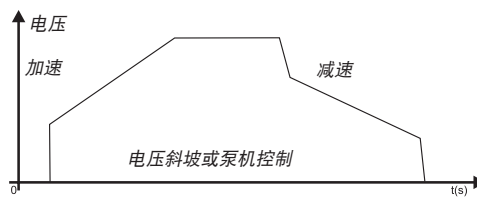

内置旁路

最大限度地减小功率损耗和晶闸管散热，同时缩小体积并节约能源。所有型号均配备旁路。

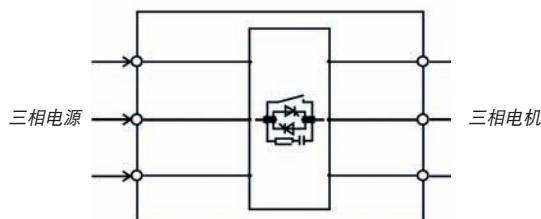

SSW-07和SSW-8 – 驱动额定值

下表列出每种软起动器型号在轻载（如：离心泵）条件下的预期电机功率。不过请使用 SDW 软件正确选择软起动器。

下表的电机额定功率仅作为参考。电机额定电流因速度和制造商而异。IEC 电机功率是基于 4 极 WEG 电机，而 NEMA 电机功率则是基于 NEC 表 430-150。

电机电压220V至575V

SSW 型号		额定电流 A	IEC - 50Hz			IEC - 60Hz		NEMA - 60Hz		
			220V 230V kW	380V 415V kW	525V kW	220V 230V HP	440V 460V HP	230V HP	460V HP	575V HP
SSW07/08	0017T5	17	4	7.5	11	6	12.5	5	10	15
SSW07/08	0024T5	24	5.5	11	15	7.5	15	7.5	15	20
SSW07/08	0030T5	30	7.5	15	18.5	10	20	10	20	25
SSW07/08	0045T5	45	11	22	30	15	30	15	30	40
SSW07/08	0061T5	61	15	30	37	20	40	20	40	50
SSW07/08	0085T5	85	22	45	55	30	60	30	60	75
SSW07/08	0130T5	130	37	55	90	37	100	50	100	125
SSW07/08	0171T5	171	45	90	110	60	125	60	125	150
SSW07/08	0200T5	200	55	110	132	75	150	75	150	200
SSW07/08	0255T5	255	75	132	185	100	200	100	200	250
SSW07/08	0312T5	312	90	160	220	125	250	125	250	300
SSW07/08	0365T5	365	110	185	250	150	300	150	300	350
SSW07/08	0412T5	412	110	220	300	150	350	150	350	450

注意：以上最大电机额定功率基于WEG电机，4极，IP55，标准，环境温度55°C计算得出。

SSW-07和SSW-08 – 尺寸和重量

SSW 型号		机箱号	尺寸mm (英寸)			重量 kg (磅)	防护等级	内接	内置旁路
			H	W	D				
SSW07/08	0017T5	1	162 (6.38)	95 (3.74)	157 (6.18)	1.3 (2.9)	IP20	无	有
SSW07/08	0024T5								
SSW07/08	0030T5								
SSW07/08	0045T5	2	208 (8.19)	144 (5.67)	203 (7.99)	3.3 (7.28)	IP00 (标配) IP20 (选配)	无	有
SSW07/08	0061T5								
SSW07/08	0085T5								
SSW07/08	0130T5	3	276 (10.9)	223 (8.78)	220 (8.66)	7.6 (16.8)	IP00 (标配) IP20 (选配)	无	有
SSW07/08	0171T5								
SSW07/08	0200T5								
SSW07/08	0255T5	4	331 (13.0)	227 (8.94)	242 (9.53)	9.2 (20.32)	IP00 (标配) IP20 (选配)	无	有
SSW07/08	0312T5								
SSW07/08	0365T5								
SSW07/08	0412T5								

机械安装

SSW 型号		机箱号	A mm (英寸)	B mm (英寸)	C mm (英寸)	D mm (英寸)	安装螺栓
SSW07/08	0017T5	1	85 (3.35)	120 (4.72)	5 (0.20)	4 (0.16)	M4
SSW07/08	0024T5						
SSW07/08	0030T5						
SSW07/08	0045T5	2	132 (5.2)	148 (5.83)	6 (0.24)	3.4 (0.13)	M4
SSW07/08	0061T5						
SSW07/08	0085T5						
SSW07/08	0130T5	3	208 (8.19)	210 (8.27)	7.5 (0.3)	5 (0.2)	M5
SSW07/08	0171T5						
SSW07/08	0200T5						
SSW07/08	0255T5	4	200 (7.87)	280 (11.0)	15 (0.59)	9 (0.35)	M8
SSW07/08	0312T5						
SSW07/08	0365T5						
SSW07/08	0412T5						

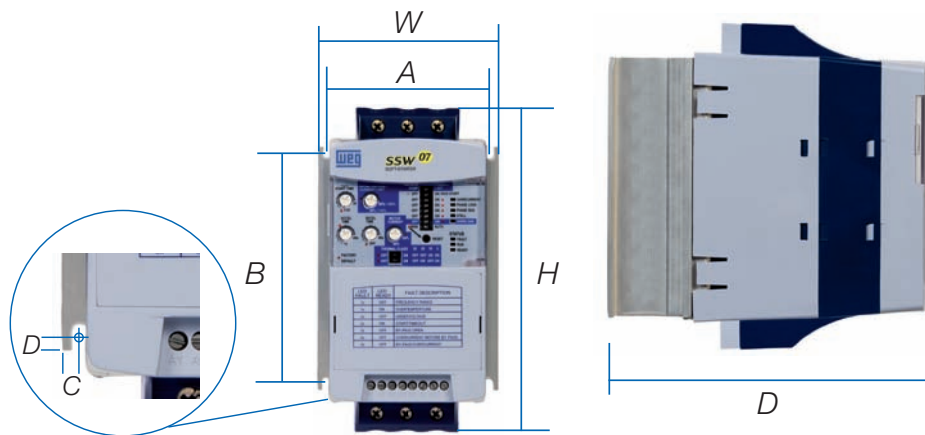

SSW-07和SSW-08 – 技术参数

电源	电压	220至575 Vac	
	控制	110至240 Vac (-15%至+10%)	
	频率	50至60 Hz (+/- 10%)	
防护等级	注塑外壳	IP20 (17至85 A型)	
		IP00 (130至200 A型, IP20为选配)	
控制	控制方式	电机电压调节	
	CPU	DSP型微处理器 (数字信号处理器)	
	控制类型	电压斜坡 电流限制	
启动占空比	机箱号1和4	SSW-07, 3 x In, 持续30s, 每小时启动10次 SSW-08, 3 x In, 持续20s, 每小时启动10次	
	机箱号2和3	SSW-07, 3 x In, 持续30s, 每小时启动3次 SSW-08, 3 x In, 持续20s, 每小时启动3次 (每小时启动10次的应用要求配备通风套件)	
输入	数字量	3路隔离可编程输入	
输出	继电器	2路继电器, 常常开触点, 交流240V, 1A, 可编程功能	
安全	保护 (标配)	过流	堵转
		旁路前过流	启动超时
		缺相	频率超限
		相序反向	旁路触点断开
		电源散热器过热	控制电源欠压
		电机过载 (5至30级)	
	保护 (附件)	欠流	编程错误
		电流不平衡	串行通信错误
		旁路前欠流	操作面板通信错误
		外部异常	电机PTC过热
功能/资源	标配	电压斜坡 (初始电压: 30%至90%)	
		电流限制 (150%至450%额定电流)	
		启动时间 (1至40s)	
		脉冲冲击启动 (关断 - 0.2至2s)	
		减速斜坡 (0至40s)	
		电机和SSW-07电流限制 (50%至100%)	
		异常自动复位	
		热记忆自动复位	
		出厂设置复位	
		软起动器内置旁路	
编程附件 (操作面板或串行通信)	命令	开、关/复位和参数设置 (功能编程)	
		其他功能/资源	最大999秒启动时间
			最大240秒减速时间
			程序启用密码
			本地/远程操作选择
	复制功能 (SSW-07/08>>>操作面板和操作面板>>> SSW-07/08)		
	监控 (读数)	可编程额定电压	
		电机电流 (%软起动器In)	
		电机电流 (%电机In)	
		电机电流 (A)	
每相R-S-T电流指示			
附件和选件	选件	电网频率	
		负载视在功率(kVA)	
		软起动器状态	
		数字量输入和输出状态	
		最近4次异常	
		软起动器软件版本	
		散热器温度	
		电机热保护状态	
		插入式本地操作面板	
		远程操作面板套件	
表面	颜色	盖板: 深灰磨砂	
		机箱: 深蓝磨砂	
		安全	UL 508标准 - 工业控制设备
		低电压	EN60947-4-2:LVD 2006/95/EC标准 - 低压指令
		EMC	EMC 89/336/EEC指令 - 工业环境
符合标准	UL (美国) / cUL (加拿大)	美国UL安全检测实验室公司 (2)	
	CE (欧盟)	EPCOS认证	
	C-Tick (澳大利亚)	澳洲通信局	
	RS-232通信套件		
	SSW-07/08连接电缆>>> PC串口 (RS-232) 3和10米		
RS-485通信套件			
电机PTC套件			
2号机箱通风套件 (45至85 A)			
3号机箱通风套件 (130至200 A)			
3、4号机箱IP20套件 (130至412A)			

SSW-07和SSW-08 – 订购代码

EX SSW0X 0017 T 5 S -- -- -- Z

1 2 3 4 5 6 7 8 9 10

1 - 市场 / 手册:

EX = 出口/英文、西班牙语和葡萄牙语

2 - WEG SSW系列软起动器

07 = SSW-07系列

08 = SSW-08系列

4 - 软起动器输入电源:

T = 三相

5 - 电源电压:

5 = 220至575 V范围

6 - 产品版本:

S = 标配

O = 带选件

7 - 外壳:

空白 = 标配

IP = IP20

(130 A至412 A型)

8 - 特殊硬件:

空白 = 标配

H1 = 110至130Vac电源

H2 = 208至240Vac电源

(两个代码均适用于4号机箱)

9 - 特殊软件:

空白 = 标配

10 - 代码结束:

Z = 代码结尾



SSW - 07



SSW - 08



WEG全球分公司

ARGENTINA

WEG EQUIPAMIENTOS
ELECTRICOS S.A.
(Headquarters San
Francisco-Cordoba)
Sgo. Pampiglione 4849
Parque Industrial San Francisco
2400 - San Francisco
Phone: +54 (3564) 421484
Fax: +54 (3564) 421459
info-ar@weg.net
www.weg.net/ar

AUSTRALIA

WEG AUSTRALIA PTY. LTD.
3 Dalmore Drive
Carribean Park Industrial Estate
Scoresby VIC 3179 - Melbourne
Phone: 61 (3) 9765 4600
Fax: 61 (3) 9753 2088
info-au@weg.net
www.weg.net/au

BELGIUM

WEG BENELUX S.A.
Rue de l' Industrie 30 D,
1400 Nivelles
Phone: + 32 (67) 88-8420
Fax: + 32 (67) 84-1748
info-be@weg.net
www.weg.net/be

CHILE

WEG CHILE S.A.
Los Canteros 8600
La Reina - Santiago
Phone: (56-2) 784 8900
Fax: (56-2) 784 8950
info-cl@weg.net
www.weg.net/cl

BRAZIL

WEG Equipamentos Elétricos
S.A.
International Division Av.
Prefeito Waldemar Grubba,
3000 89256-900 - Jaraguá do
Sul - SC - Brazil
Phone: 55 (47) 3276-4002
Fax: 55 (47) 3276-4060
www.weg.net

COLOMBIA

WEG COLOMBIA LTDA
Calle 46A N82 - 54
Porteria II - Bodega 7 - San
Cayetano II - Bogotá
Phone: (57 1) 416 0166
Fax: (57 1) 416 2077
info-co@weg.net
www.weg.net/co

DENMARK

WEG SCANDINAVIA DENMARK
Sales Office of WEG
Scandinavia AB
Anelysparken 43B
True
8381 Tilst - Denmark
Phone: +45 86 24 22 00
Fax : +45 86 24 56 88
info-se@weg.net
www.weg.net/se

FRANCE

WEG FRANCE SAS
ZI de Chenes - Le Loup
13 Rue du Morellon - BP 738
38297 Saint Quentin Fallavier
Phone: +33 (0) 4 74 99 11 35
Fax: +33 (0) 4 74 99 11 44
info-fr@weg.net
www.weg.net/fr

GERMANY

WEG GERMANY GmbH
Industriegebiet Türnich 3
Geigerstraße 7
50169 Kerpen-Türnich
Phone: +49 (0)2237/9291-0
Fax: +49 (0)2237/9292-200
info-de@weg.net
www.weg.net/de

GHANA

ZEST ELECTRIC GHANA
LIMITED - WEG Group
15, Third Close Street Airport
Residential Area, Accra PMB CT
175, Cantonments
Phone: 233 30 27 664 90
Fax: 233 30 27 664 93
info@zestghana.com.gh
www.zestghana.com.gh

INDIA

WEG ELECTRIC (INDIA) PVT.
LTD.
#38, Ground Floor, 1st Main
Road, Lower Palace Orchards,
Bangalore - 560 003
Phone(s): +91-80-4128 2007
+91-80-4128 2006
Fax: +91-80-2336 7624
info-in@weg.net
www.weg.net/in

ITALY

WEG ITALIA S.R.L.
V.le Brianza 20 - 20092 - Cinisello
Balsamo - Milano
Phone: (39) 02 6129-3535
Fax: (39) 02 6601-3738
info-it@weg.net
www.weg.net/it

JAPAN

WEG ELECTRIC MOTORS
JAPAN CO., LTD.
Yokohama Sky Building 20F,
2-19-12 Takashima,
Nishi-ku, Yokohama City,
Kanagawa, Japan 220-001
Phone: (81) 45 440 6063
info-jp@weg.net
www.weg.net/jp

MEXICO

WEG MEXICO, S.A. DE C.V.
Carretera Jorobas-Tula Km. 3.5,
Manzana 5, Lote 1
Fraccionamiento Parque
Industrial - Huehuetoca,
Estado de México - C.P. 54680
Phone: + 52 (55) 5321 4275
Fax: + 52 (55) 5321 4262
info-mx@weg.net
www.weg.net/mx

NETHERLANDS

WEG NETHERLANDS
Sales Office of
WEG Benelux S.A.
Hanzepoort 23C
7575 DB Oldenzaal
Phone: +31 (0) 541-571080
Fax: +31 (0) 541-571090
info-nl@weg.net
www.weg.net/nl

PORTUGAL

WEG EURO - INDÚSTRIA
ELECTRICA, S.A.
Rua Eng. Frederico Ulrich
Apartado 6074
4476-908 - Maia
Phone: +351 229 477 705
Fax: +351 229 477 792
info-pt@weg.net
www.weg.net/pt

RUSSIA

WEG RUSSIA
Russia, 194292, St. Petersburg,
Prospekt Kultury 44, Office 419
Phone: +7(812)363-21-72
Fax: +7(812)363-21-73
info-ru@weg.net
www.weg.net/ru

SOUTH AFRICA

ZEST ELECTRIC MOTORS
(PTY) LTD. WEG Group
47 Galaxy Avenue, Linbro
Business Park - Gauteng Private
Bag X10011 - Sandton, 2146
Johannesburg
Phone: (27-11) 723-6000
Fax: (27-11) 723-6001
info@zest.co.za
www.zest.co.za

SPAIN

WEG IBERIA S.L.
Avenida de la Industria,25
28823 Coslada - Madrid
Phone: (34) 916 553 008
Fax : (34) 916 553 058
info-es@weg.net
www.weg.net/es

SINGAPORE

WEG SINGAPORE PTE LTD
159, Kampong Ampat,
#06-02A KA PLACE.
Singapore 368328.
Phone: +65 6858 9081
Fax: +65 6858 1081
info-sg@weg.net
www.weg.net/sg

SWEDEN

WEG SCANDINAVIA AB
Box 10196
Verkstadgatan 9
434 22 Kungsbacka
Phone: (46) 300 73400
Fax: (46) 300 70264
info-se@weg.net
www.weg.net/se

UK

WEG ELECTRIC
MOTORS (U.K.) LTD.
28/29 Walkers Road
Manorside Industrial Estate
North Moons Moat - Redditch
Worcestershire B98 9HE
Phone: 44 (0)1527 596-748
Fax: 44 (0)1527 591-133
info-uk@weg.net
www.weg.net/uk

UNITED ARAB EMIRATES

WEG MIDDLE EAST FZE
JAFZA - JEBEL ALI FREE ZONE
Tower 18, 19th Floor,
Office LB 18 1905
P.O. Box 262508 - Dubai
Phone: +971 (4) 8130800
Fax: +971 (4) 8130811
info-ae@weg.net
www.weg.net/ae

USA

WEG ELECTRIC CORP.
6655 Sugarloaf Parkway,
Duluth, GA 30097
Phone: 1-678-249-2000
Fax: 1-770-338-1632
info-us@weg.net
www.weg.net/us

VENEZUELA

WEG INDUSTRIAS VENEZUELA C.A.
Avenida 138-A
Edificio Torre Banco Occidental de
Descuento, Piso 6 Oficina 6-12
Urbanización San Jose de Tarbes
Zona Postal 2001
Valencia, Edo. Carabobo
Phone(s): (58) 241 8210582
(58) 241 8210799
(58) 241 8211457
Fax: (58) 241 8210966
info-ve@weg.net
www.weg.net/ve



万高(南通)电机制造有限公司
江苏省南通市经济技术开发区新开南路128号
电话: (86) 0513-85989333
传真: (86) 0513-85922161
info-cn@weg.net
www.weg.net/cn

